

# 2025年度 入学試験

## 建国中学校

### ( 英語 )

試験時間 50分

「はじめ」という合図があるまで、次の注意をよく読みなさい。

#### 注 意

1. 「はじめ」の合図があるまで、開いてはいけません。
2. 問題は、全部で12ページあります。
3. 「はじめ」の合図で、この表紙と、問題用紙の中にはさんでいる解答用紙それぞれに、名前と受験番号を書きなさい。
4. 答えは、すべて解答用紙にかきなさい。
5. 印刷の文字が読みにくいときや、筆記用具などが机から落ちたときは、だまって手を上げて監督者に知らせてください。
6. 試験中は、話をしたり周囲を見回したりしてはいけません。
7. 「やめ」の合図で、すぐに筆記用具を置き、問題用紙を閉じて待ちなさい。
8. 問題用紙を閉じたあとは、問題用紙と解答用紙をさわってはいけません。

受験番号	名 前

《Listening Test》

このテストには、第1部と第2部があります。英文は一度だけ放送されます。

第1部

英文を聞き、その内容に合ったイラストを下の(A) (B) (C)の中から一つずつ選び記号で答えなさい。

1



(A)



(B)



(C)

2



(A)



(B)



(C)

第2部

英文を聞き、各質問に対する答えとして最も適切なものを、下の(A) (B) (C) (D)から一つずつ選び記号で答えなさい。

1. Which Osaka food was new to Bryan?
  - (A) Takoyaki
  - (B) Okonomiyaki
  - (C) Kushikatsu
  - (D) All of them
  
2. How many days will Mark stay in New York?
  - (A) One day
  - (B) Two days
  - (C) Three days
  - (D) Four days
  
3. Why does Mary like to go to the beach?
  - (A) She likes the beautiful sand.
  - (B) She sells small sea creatures there.
  - (C) She has a pretty shell necklace.
  - (D) She likes looking for sea shells and sea creatures.

《次のページより筆記試験です》

1 次の英文の( )内に入る語句として最も適切なものを、下の(A) (B) (C) (D) から一つずつ選び記号で答えなさい。

1. Maki has been told to ( ) running until her foot is better.  
Otherwise, she might make her injury worse.  
(A) read through (B) refrain from (C) reflect on (D) refer to
2. A : How did you like the movie?  
B : ( ), I enjoyed it.  
Even though some of the actors weren't the best, the story was great.  
(A) On the movie (B) In respect (C) As a whole (D) By then
3. The little girl wanted to play with the cat. But whenever she ( ) it, the cat ran away.  
(A) celebrated (B) approached (C) separated (D) researched
4. Moe lives in Saitama, which is in the ( ) part of Japan. Every winter, she takes a train and visits her grandfather in Osaka, which is in the west.  
(A) relative (B) eastern (C) smooth (D) brave
5. The thief must have gotten into the building ( ) of a ladder. The only way to get in was through a third-floor window.  
(A) by means (B) in charge (C) at times (D) for all
6. Tom's sister has four sons. One is a high school student, and ( ) are elementary school students.  
(A) all another (B) another ones (C) the other (D) the others
7. Somebody had broken one of the windows in Paul's classroom. Paul had not done it, but some of the other students looked at her ( ) she had.  
(A) as to (B) as if (C) if only (D) if not
8. John tried to teach his cat to follow some simple commands, but his efforts were ( ). Every time he told it to lie down, it just walked away.  
(A) of late (B) in vain (C) for sure (D) by chance

2 次の対話文の( )内に入る英文として最も適切なものを、下の(A) (B) (C) (D)から一つずつ選び記号で答えなさい。

1. A: I bought a new computer.

B: When did you buy it.

A: ( )

(A) At a shop.

(B) At three o'clock.

(C) Three days ago.

(D) With my friends.

2. A: Can I use your pencil?

B: ( )

A: Thank you.

(A) I'm sorry.

(B) I beg your pardon?

(C) I have a pencil.

(D) OK. Here you are.

3. A: Would you like a cup of tea?

B: ( )

(A) No, I would like to.

(B) Yes, please.

(C) You are welcome.

(D) Wait for a moment.

4. A: How long did you stay in America?

B: ( )

A: Wow. That's a long time.

(A) Five meters.

(B) Three times a week.

(C) Three years and a half.

(D) Last year.

3 次の日本語の意味を表すように、( )内の語を並べかえなさい。  
ただし、文頭にくるべき語も小文字で示してあります。  
解答するときは、必要に応じて大文字で書きなさい。

1. 兄はまだその本を読み終えていません。  
My brother (book / the / reading / finished / yet / hasn't).
2. あなたはこれらの建物の中でどれが1番好きですか。  
(like / the / these / do / of / best / buildings / which / you )?
3. スミス先生とテニスをしている男の人は、私の父です。  
(the man / tennis / my father / with / Mr.Smith / playing / is).
4. テーブルの上にたくさんの種類のデザートがあります。  
(of / desserts / are / many / kinds / there) on the table.
5. わたしはあなたにパーティーに来てほしいです。  
I (you / the / to / want / party / come / to).

- 4 次の案内文の内容に関して、後の 1~3 の質問に対する答えとして最も適切なものを下の(A) (B) (C) (D) から一つずつ選び、記号で答えなさい。

**It's a Wonderful Life!**  
**Special Event for the Blue Light Theater**

The Blue Light Theater is presenting a special viewing of the classic Christmas movie, *It's a Wonderful Life*, on Friday, December 20<sup>th</sup> and Saturday December 21<sup>st</sup>. There will be two showings each day. The early show will start at 4:00p.m., and the evening show will start at 8:00p.m.

Tickets will go on sale at the Blue Light ticket counter on December 1<sup>st</sup>. Tickets are not available on our website, so please come visit the theater and buy your tickets. Adults are \$12 dollars and children under 12 are \$6 dollars.

1. What is the name of the movie being advertised?
  - (A) Christmas Movie
  - (B) Blue Light Theater
  - (C) It's a Wonderful Life
  - (D) The Early Show
  
2. From when can you buy tickets to see this movie?
  - (A) December 20<sup>th</sup>
  - (B) December 1<sup>st</sup>
  - (C) \$6 dollars
  - (D) 4:00 p.m.
  
3. How much are tickets for adults?
  - (A) \$12 dollars
  - (B) \$6 dollars
  - (C) \$20 dollars
  - (D) Tickets are not available.

5 次の文を読んで、各文が意味する語を下の(A) (B) (C)から一つずつ選び記号で答えなさい。

1. This is a very large animal that lives in the sea and looks like a fish, but is actually a mammal.

(A) salmon                      (B) sea horse                      (C) whale

2. This is the season between winter and summer when leaves and flowers appear.

(A) spring                      (B) fall                      (C) warm

3. This is a task that a student at school is asked to do at home.

(A) computer                      (B) cleaning                      (C) homework

4. You feel this when you are alone or you don't have anyone to talk to.

(A) surprised                      (B) glad                      (C) lonely

5. This is a game for two people or two pairs of people. When you play this, you use rackets to hit a small soft ball over a net.

(A) volleyball                      (B) tennis                      (C) baseball

- 6 次の絵を見て、その様子を英語 3 文で書きなさい。  
ただし、どの文も 4 単語以上で作ること。



7

次の話の内容に関して、1, 2, 3 の各質問に対する答えとして最も適切なものを下の(A) (B) (C) (D) から一つずつ選び、記号で答えなさい。

## Two Strange Birds

The kiwi bird is a very strange bird that lives in New Zealand. Kiwis are birds, but they cannot fly. Their feathers are more like fur, and they live by coming out at night and catching bugs to eat in the New Zealand forests. A bird that cannot fly is a little strange. A bird that has feathers that look more like hair is also a little strange. However, those are not the strangest thing about the little kiwi bird. The strangest thing is that the closest relative to the kiwi in the animal world is another bird that could not fly that lived half way around the world on the island of Madagascar.

The elephant bird was a giant bird that lived on the island of Madagascar. It was bigger than an ostrich, and it also could not fly. They had big, heavy legs and a big heavy neck, so they were called elephant birds by the first Europeans who saw them. Sadly, they are all gone now because people ate them all.

Scientists researched the DNA of the strange little kiwi, and they discovered that the little bird's closest relative was the giant elephant bird. That created many questions! Madagascar is 11,480 kilometers from New Zealand! How could these two strange birds that cannot fly be related? It is still a mystery that scientists are studying.

1. What is one strange thing about the kiwi that the reading did not mention?

- (A) Their feathers are more like hair.
- (B) They are birds that cannot fly.
- (C) They have very large eggs.
- (D) They are related to the giant elephant bird.

2. Where did the elephant bird live?

- (A) New Zealand
- (B) Madagascar
- (C) They all died.
- (D) People ate them all.

3. What happened to the elephant birds?

- (A) They still live in Madagascar.
- (B) They were all eaten by people.
- (C) They flew to New Zealand
- (D) They cannot fly.

4. How did the Kiwi bird go to New Zealand from Madagascar?

- (A) 11,480 kilometers
- (B) By flying.
- (C) It is a mystery.
- (D) They had big heavy legs.

8 次の手紙の内容に関する 1~3 の各質問に(A) (B) (C) (D)で答えなさい。

To the members of the chess club,

July 15, 2024

Due to construction of the new basketball court, the basketball club will be leaving their basketball uniforms and balls in the back of the game room from August 1<sup>st</sup> to August 28<sup>th</sup>. We understand that it makes it difficult for you to not have that area to keep your things during your club practice, but we hope that you can keep your school bags under the tables when you are doing your club activities during this period of time. If that will not work for you, you can also keep your things on your desks in your classrooms. In August, the teachers' room will be open from 8:00 a.m. to 4:00 p.m. You can get the keys to the classrooms to put your things on your desks during that time.

Thank you for your cooperation,

Sincerely,  
Principal Cooper

1. Who is this letter for?  
(A) The chess club  
(B) The basketball club  
(C) All students  
(D) The principal
2. When is the last day the Basketball Club will use the game room?  
(A) August 28  
(B) August 1  
(C) September 1  
(D) July 31
3. What time does the teachers' room open in August?  
(A) 4:00  
(B) 16:00  
(C) 20:00  
(D) 8:00

- 9 次の質問に答えなさい。また、その理由を2つ書きなさい(語数は25~35語)。  
すべて英語で書くこと。

Which do you like better, playing outside or playing at home?

2025年度 建国中学校 入学試験 英語解答用紙

受験番号		名前		得点	
------	--	----	--	----	--

Listening Test

第1部	1	2	<del>XXXXXXXXXX</del>		
第2部	1	2	3	<del>XXXXXXXXXX</del>	

1	1	2	3	4
	5	6	7	8

2	1	2	3	4
---	---	---	---	---

3	1	My brother ( ).		
	2	( )?		
	3	( ).		
	4	( ) on the table.		
	5	I ( ).		

4	1	2	3	<del>XXXXXXXXXX</del>	
---	---	---	---	-----------------------	--

5	1	2	3	4	5
---	---	---	---	---	---

6					

7	1	2	3	4
---	---	---	---	---

8	1	2	3	<del>XXXXXXXXXX</del>	
---	---	---	---	-----------------------	--

9					
	.....				
	.....				
	.....				

2025年度 建国中学校 入学試験 英語解答用紙

受験番号

名前

得点

Listening Test

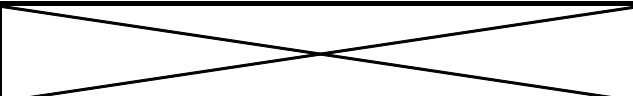
第1部	1	C	2	A		
第2部	1	C	2	C		

1	1	C	2	C	3	A	4	B
	5	B	6	D	7	A	8	D
2	1	D	2	A	3	C	4	B

3	1	My brother ( hasn't finished reading the book yet ).					
	2	( Which do you like the best of these buildings )?					
	3	( The man playing with Mr.Smith is my father ).					
	4	( There are many kinds of desserts ) on the table.					
	5	I ( want you to come to the party ).					

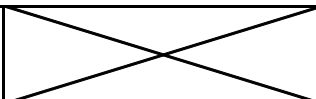
4	1	C	2	B	3	A		
---	---	---	---	---	---	---	---	--

5	1	C	2	A	3	C	4	C	5	B
---	---	---	---	---	---	---	---	---	---	---

6	A man is using a computer.									
	A woman is walking a dog.									
	Two women are taking a picture.									

7	1	C	2	B	3	B	4	C
---	---	---	---	---	---	---	---	---

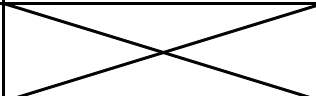
8	1	B	2	A	3	D			
---	---	---	---	---	---	---	---	--	--

9	I like playing outside better because I like playing soccer in the park. I'm good at sports.									
	.....									
	Also, it is fon for me to play outside with my friends. That's why I like playing outside. (35語)									
	.....									



# 2025年度 入学試験

## 建国中学校

### (算数)

試験時間 50分

「はじめ」という合図があるまで、次の注意をよく読みなさい。

#### 注 意

1. 「はじめ」の合図があるまで、開いてはいけません。
2. 問題は、全部で10ページあります。
3. 「はじめ」の合図で、この表紙と、問題用紙の中にはさんでいる解答用紙それぞれに、名前と受験番号を書きなさい。
4. 答えは、すべて解答用紙にかきなさい。
5. 印刷の文字が読みにくいときや、筆記用具などが机から落ちたときは、だまって手を上げて監督者に知らせてください。
6. 試験中は、話をしたり周囲を見回したりしてはいけません。
7. 「やめ」の合図で、すぐに筆記用具を置き、問題用紙を閉じて待ちなさい。
8. 問題用紙を閉じたあとは、問題用紙と解答用紙をさわってはいけません。

受験番号	名前

1. 次の各問いに答えなさい。

(1) 次の計算をしなさい。ただし、分数は約分しなさい。

①  $4096 - 3274 + 237 - 123$

②  $123 \times 13 - 23 \times 13$

③  $21 \div 3 \times 17 + 1$

④  $\frac{5}{3} - \left( \frac{5}{6} - \frac{2}{3} \right)$

⑤  $13 \times 13 - 12 \times 12 - 5 \times 5$

⑥  $\frac{1}{2 \times 3} - \frac{1}{3 \times 5}$

⑦  $4 \times 1.2 \times 1.25 \div 3$

⑧  $1 \div \frac{1}{2} \div \frac{2}{3} \div \frac{3}{4}$

⑨  $29 \times 32 + 29 \times 24 - 9 \times 56$

(2) 2025 に最も近い 23 の倍数を答えなさい。

2. 次の各問いに答えなさい。

(1)  $\frac{7}{24}$  時間は何分何秒であるか答えなさい。

(2) 12kg の 7.5% は何g となるか答えなさい。

(3) 時速 40km は秒速何m か答えなさい。

……計算用紙……

3. 次の各問いに答えなさい。

- (1) 次の図形は  $AP=1\text{cm}$  の正六角形  $ABCDEF$  です。斜線部分の面積を求めなさい。ただし円周率は  $3.14$  とします。

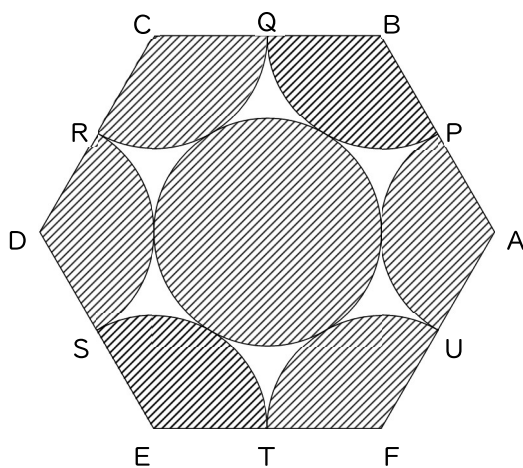

- (2) 次の図において、直線  $m$  と直線  $n$  は平行で、六角形  $ABCDEF$  は正六角形です。角  $\textcircled{A}$  の大きさを答えなさい。

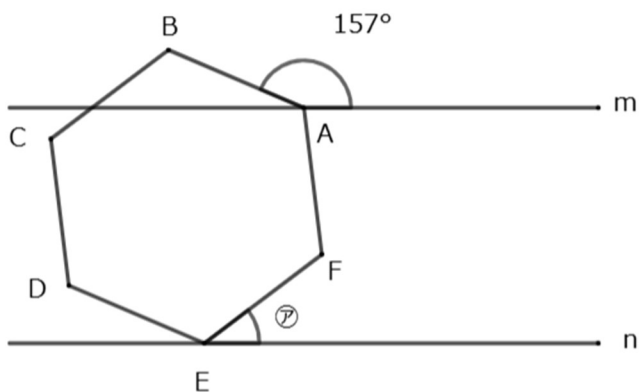

……計算用紙……



……計算用紙……

4. 次の各問いに答えなさい。

(1) あるテストで Bさんは Aさんより 13 点高く、Aさんと Bさんの平均点は 71.5 点でした。Aさんの点数を求めなさい。

(2) 36m の距離の両端に Aさんと Bさんがいます。Aさんは秒速 1.5m、Bさんは秒速 1.7m で進みます。このとき以下の問いに答えなさい。

① Aさんと Bさんが出会うのは何秒後ですか。

② Aさんと Bさんが出会うのは Aさんが何 m 進んだ地点ですか。

(3)  $1 \div 13$  を計算したとき、小数第 30 位に現れる数は何ですか。

……計算用紙……

- (4) 右の図のように鉄でできた直方体 R を、水をはった水そうに下ろします。直方体 R は底面が縦 7cm 横 10cm の長方形で、高さは 14cm です。水そうは底面が縦 10cm 横 21cm の長方形の直方体で、水面の高さは  $\text{ア}$  cm です。以下の問いに答えなさい。

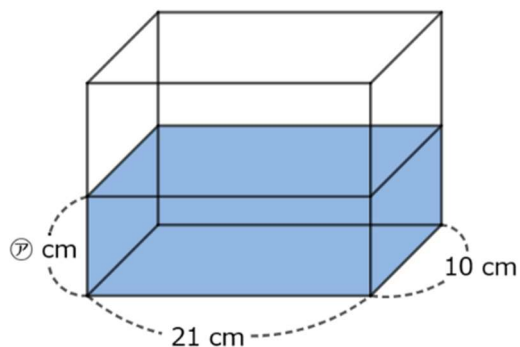
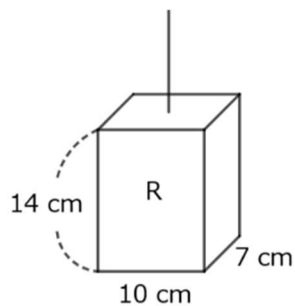

- ① 直方体 R を水そうの底まで一定の速さで下ろします。直方体 R が水に入ったとき、水面が上がる速さは直方体 R を下ろす速さの何倍ですか。
  
- ② 直方体 R が水に入り、直方体 R の底面から水面までが 6cm になりました。このとき、水面の高さは何 cm 上がりましたか。
  
- ③ 直方体 R が水そうの底についたとき、水面の高さが 14cm となりました。 $\text{ア}$  の値を求めなさい。

……計算用紙……

受験番号		名前		得点	
------	--	----	--	----	--

<b>1</b>	(1)	①	②	③
		④	⑤	⑥
		⑦	⑧	⑨
	(2)			

<b>2</b>	(1)	分                  秒	(2)	g	(3)	秒速                  m
----------	-----	----------------------	-----	---	-----	-----------------------

<b>3</b>	(1)	cm <sup>2</sup>	(2)	°		
	(3)	①                  cm <sup>3</sup>	②	cm <sup>3</sup>	③	cm <sup>2</sup>

<b>4</b>	(1)	点				
	(2)	①                  秒後	②	m	(3)	
	(4)	①                  倍	②	cm	③	cm

受験番号		名前		得点	
------	--	----	--	----	--

<b>1</b>	(1)	①	936	②	1300	③	120
		④	$\frac{3}{2}$	⑤	0	⑥	$\frac{1}{10}$
		⑦	2	⑧	4	⑨	1120
	(2)	2024					

<b>2</b>	(1)	17分 30秒	(2)	900 g	(3)	秒速 $\frac{100}{9}$ m
----------	-----	---------	-----	-------	-----	----------------------

<b>3</b>	(1)	9.42 cm <sup>2</sup>	(2)	37°		
	(3)	① 138 cm <sup>3</sup>	②	1805.5 cm <sup>3</sup>	③	204 cm <sup>2</sup>

<b>4</b>	(1)	65 点				
	(2)	① 11.25 秒後	②	16.875 m	(3)	3
	(4)	① $\frac{1}{3}$ 倍	②	2 cm	③	$\frac{28}{3}$ cm

25問 各4点

二〇二五年度 建国中学校 入学試験 日本語 模範解答

受験番号		名前		得点	
------	--	----	--	----	--

一 30点 (各1点×30)

1	①	うかんむり	②	ふるとり	③	ぎようがまえ	④	がんだれ	⑤	ころもけん		
	⑥	りっとう										
2	①	七	②	万	③	千	④	十	⑤	二	⑥	四
	①	検 ↓ 見	②	進 ↓ 深	③	積 ↓ 績	④	織 ↓ 職	⑤	決 ↓ 結	⑥	関 ↓ 感
4	①	延期	②	改革	③	宗教	④	孝行	⑤	憲法		
	⑥	取捨										
5	a	出かけたのです	b	だれも	c	風が	d	出会ったのは	e	ひらいて		
	f	終わりました										

二 38点 (問4 4点 問7 各2点×5 その他 各3点×8)

問1	わ	か	ら	な	い	ゝ	習	慣	が	あ	る				
問2	く	だ	ら	な	い	問3	ウ								
問4	く	だ	ら	な	い	質	問	を	続	け	て	い	く	う	ち
	に	、	学	力	を	身	に	つ	け	て	い	っ	た	か	ら
	。					(問4 同意可)									
問5	ウ	問6	イ	問7	A	ア	B	イ	C	ア	D	イ	E	ア	
問8	ウ	問9	学	ぶ	問10	エ									

三 32点 (問3・問6(1) 各4点×2 問4・問7・問9 各3点×4 その他 各2点×6)

問1	第二段落	近	頃	、	取	材	第三段落	あ	の	頃	、	我						
問2	全	員	が	元	気													
問3	セ	ー	ラ	ー	服	を	着	替	え	な	さ	い	。					
問4	A	ウ	B	ア	問5	撮	影	の	瞬	間	(問三 同意可)							
問6	(1)	む	や	み	に	写	真	の	修	整	を	す	る	な	。			
	(2)	彼	は	額	に	汗	(問六(1) 同意可)											
問7	エ	問8	家	の	し	き	ゝ	も	羨	よ	う	と	い	う	考	え	問9	イ





問6 ———線部④について、以下の問いに答えなさい。

(1)どんな小言を言っていたと思われるか。十五字以内で説明しなさい。

(2)また、小言を言われたことで、写真館の主人が緊張したことが顔の様子でわかる一文を探して、初めの五字を答えなさい。

問7 ———線部⑤とあるが、このときの母の気持ちとして最適なものを、次から選んで記号で答えなさい。

ア 自分の考案がうまくいくかどうか、早くためしたかった。

イ いつまでも撮らない写真館の主人に怒りを覚えた。

ウ 怒鳴ってばかりいる父に腹が立った。

エ 父の声で「私」がおびえる前に撮りたかった。

問8 ———線部⑥とあるが、母にどんな考えがあったからか。答えを解答欄に合うように文中から二十六字で抜き出して、最初と最

後の四字ずつを答えなさい。

問9 ———線部⑦の理由として最適なものを、次から選んで記号で答えなさい。

ア 目上の人の前で正座をするというような礼儀れいぎが現代では失われつつあるから。

イ 節目の日に、家族どうしが緊張して向かい合うという時間をもつことは、家族のつながりには大事なものだから。

ウ 父が亡なくなってしまった今では、父と緊張して向かい合ったことも、楽しい思い出だから。

エ 父にしかられて、母に助けられるといったことに家族のきずなと幸せを感じるから。

いつの頃からか、私や姉たちは正月に帰省しなくなった。

元日の朝、緊張して父の前にならんだ母や姉たち、そして私がいた。その時間が今⑦ ひどく大切なものに思えて仕方がない。懐かしんでいるのではない。正座をして目上の人の前に座るように、家族が元日という時間の前に正座をしていたように思う。あの張りつめた時間は、ピンと張った家族の系だったのでなからうか。

母が私の背中を押してくれた日の写真。私は前に突んのめって、ビックリした顔で写っている。目は、開きすぎるほど開いて…。

(伊集院静「正月の風景・家族の系」による)

問1 この文章を三つに分けた場合、第二、第三段落はどこから始まるか。文中からそれぞれ初めの五字を抜き出して答えなさい。

問2 ——線部①とあるが、この行事を母はどのようなものとしてとらえていたか。文中から十五字で抜き出して、最初の五字を答えなさい。

問3 ——線部②とあるが、どんなことを言っていたと想像されるか。十五字以内で説明しなさい。

問4 文中の空欄AとBにあてはまる言葉として最適なものを、次から選んで記号で答えなさい。

ア 目    イ 鼻    ウ 口    エ 耳    オ 足

問5 ——線部③が指している内容を、文中から五字で抜き出して答えなさい。

一度、記念写真が撮り直しになったことがあった。私の顔の修整写真を見た父が怒り出したらしい。嫌なことになったと思った。写真館に行く前の夜、母は私に写真を写される要領を教えてくれた。

フラッシュが光った時に目を閉じるのは、それまで目を開けようとしているからだ、だから③それまでは薄目うすめにしているように、と母は言った。そうして私の背後はいごにいる母が、撮影の瞬間しゅんかんに私の背中せなかを指で突ついて、合図あひづをすることになった。これはなかなかの名案だと思った。

翌日の夕暮れ、全員で写真館に行った。④父は撮影の前に別室で主人に小言を言っていた。地声の大きい人だったから、その話がスタジオで待つ全員に聞こえた。私は余計に緊張きんちようした。母を見ると笑って指を突き立ててポンと叩たたく仕種しぐせをした。写真館の主人が現れた。彼は額ひたいに汗あせをかいていた。私と主人の目が合った。それぞれの位置が決まると、写真館の主人が私の顔をじつと見て、

「坊ちゃん、もう少し目を開けましょうか」

と言った。しかし私は母との約束で、薄目を開けたままにしていた。

「坊ちゃん、もう少し…」

と主人がまた言うのと、

「何しとるんだ」

と父が大声で怒鳴どなった。すると、

⑤「大丈夫です。撮とってください、どうぞ」

と母が大きな声で言った。母が父の前でそんな声を出したのを、私は初めて聞いた…。

あの頃ころ、我が家にとって一家揃そろってどこかへ出かけるといことは大変なことだった。⑥母は数日前からなにかと準備をしていた。しかし今考えてみると、母は父が癩癩かんしやくを起おこさないようにと気を配っていたのではなく、一家全員で顔を揃そろえることが生活の中の節目の時にしかないことをよく知っていて、家のしきたりのようなものをちゃんと子供たちにも躰しっぺようとしたのではないかと思う。

年を越こせない家族がまだ沢山たくさんいた時代だった。昼も夜も働いて、六人の子供や何十人かの従業員と無事に年を迎むかえるということは、大変なことだったはずだ。全員が元気に年を越あかせた証あかしの行事を、母が一番喜んでいたのでないだろうか。

### 三 次の文章を読んで、あとの問いにそれぞれ答えなさい。(句読点など文章記号は、指示がない限り字数に数える。)

我が家では正月になると、①一家全員で写真館に記念写真を撮りに出かけることが行事であった。写真館に行く日取りや時間は、年末に連絡がしてあって、たいていは元旦の食事が終わってから全員で出かけた。両親と子供六人にお手伝いさんが加わる。大変だった。写真館は駅前であって、毎年、同じ主人が同じベレー帽をかぶって現れた。

父は写真が好きで、正月、墓参り、それに子供入学式、卒業式には必ず写真館に皆を連れて行った。入学式や卒業式は制服で行ったが、それ以外の記念撮影の時には父は姉たちが制服を着て行くことを嫌った。

一度、元日の朝、台所で姉がセーラー服を着て立っていた。②母は困った顔をして姉を説得していた。写真館での撮影が終わると、いつもそのまま子供たちは遊びに出かけていいことになっていたので、たぶん姉は友だちと初詣か何かの約束をしていたのかも知れない。姉は違う服に着替えて食膳に座った。そこで思い切って父に、今年の記念写真はセーラー服で行ってよいか、と言った。父は、姉の顔をじつと見て、

「正月の着物を用意してもらわなかったのか」

と低い声で言ってから、母を見た。父の声が低くなる時は、怒り出す一歩手前だった。父がいったん怒り出したら、家の中の全てが止まってしまう。その怖さは、家族全員恐ろしいほど知っていた。

近頃、取材で写真を撮られることが多くなった。私は写真を撮られることが苦手である。もう少し自然に、と言われても頬がひきつるばかりで、迷惑をかけることが多い。それでも子供のころに比べると格段の進歩である。

特に写真館の撮影がいけなかった。どうしてかわからないが、あのフラッシュを焚かれると十中八九、目を閉じてしまった。

「はい、もう一度。ちよつと坊ちゃんが目を閉じましたよ」

とベレー帽の主人が私に片手を差しのべるようにして、丁寧な口調で言う。ベレー帽の(A)元は笑っているのだが、その(B)は、またこの坊主が目をつぶった、という表情をしていた。

写真は十日くらいできあがってきた。そこで私は笑い者になった。目を閉じていたはずの私が、フランス人形のようにマツ毛の長い少年になっている。姉たちが噴き出すほどの修整がされていたのである。

問7 空欄A～Eには、「事実」あるいは「真理」のどちらかのことがあてはまる。「事実」があてはまる場合はアを、「真理」があてはまる場合はイをそれぞれ答えなさい。

問8 ——線部⑦とあるが、どういう違いがあるか。次から最適なものを選んで記号で答えなさい。

ア 米国では耳学問が発達しているが、日本では発達していないという違い

イ 米国の学生はくだらない質問をするが、日本の学生はなるべくよい質問をしようとする違い

ウ 米国の学生は事実を知ろうとして質問するが、日本の学生は真理を知ろうとして質問するという違い

エ 米国の学生は知識を得ることで満足するが、日本の学生は深い教養を求めているという違い

問9 ——線部⑧とあるが、答えるためにはどうする必要があるか。文中から二字で抜き出して答えなさい。

問10 本文の内容に合うものとして最適なものを、次から選んで記号で答えなさい。

ア 米国より日本のほうが耳学問がさかんである。      イ 耳学問を身につければ、本など読む必要はなくなる。

ウ 日本の学生が真理を求めるのは優秀だからである。      エ これからは耳学問がより重要となっていくだろう。

問1 — 線部①とあるが、どういうことからそう言えるのか。次の文の空欄にあてはまる二十字のことばを文中からさがして、初めと終わりの五字を答えなさい。

▼ 米国人は( )ということ。

問2 — 線部②の慣用句の意味を、文中から五字で抜き出して答えなさい。

問3 — 線部③を正しく使っているものを、次から一つ選んで記号で答えなさい。

- ア 細かいことまで閉口して言う人。      イ 他人を閉口した記事が出る。  
ウ 夏の暑さに閉口する。      エ 二つのことを閉口して言う。

問4 — 線部④の理由を、三十五以内で答えなさい。ただし、「くだらない質問」「学力」の二つのことばを使うこと。

問5 — 線部⑤とあるが、このことはどんな態度となって表れるか。次から最適なものを選んで記号で答えなさい。

- ア いい質問をするだけで学びつくそうとする。      イ くだらない質問には答えない。  
ウ わからないことでもくだらないと思うことは質問しない。      エ 質問のよしあしによって学生の能力を区別する。

問6 — 線部⑥と言えるのはなぜか。次から最適なものを選んで記号で答えなさい。

- ア 耳学問が、ちゃんとした学問の方法であることが証明されるから。  
イ 手段はどうであれ、本の内容をある程度つかむことができるから。  
ウ 実際に本を読むことで生じる誤読の可能性がへるから。  
エ 本を読んで得られるよりも正確な知識が得られるから。

のだ。何百あるページの数十ページ読んで、わからなくて放棄するより、まるで目を通さずに質問したほうが、<sup>⑥</sup>結果としては、格段にいいわけである。もちろん、細かい点は読まなければならぬが、大体のエキスあるいは骨格がつかめていけば、本に対する理解は早い。私はよく学生との間で経験していることなのだが、日本の学生の場合は質問する時に、「なぜ」とか「どうやって」という聞き方が非常に多い。言うまでもなく「なぜか」とは、「真理」をたずねているわけである。これに対して米国の学生は「なに」という形の質問が非常に多い。「それはいったい何なのか」という聞き方をする。これは、「事実」を聞いているわけである。

要するに日本の学生のほうは、(A)の背後にある(B)を求めていると解釈できる。「なぜ」と問うのは(C)だけでは満足できないからだといふのであれば、これはこれで立派なことだと思う。しかし真理などというのは、場合によっては情報がいつの間にか(D)と錯覚することもあり、事実も知らないくせに「真理」という言葉をふり回して自己満足に酔っている場合もあり得る。一方、(E)をはつきり知ることから出発しなければ危険だ、事実から真理を見抜くのは自分の仕事で他人に聞くものではないという態度もある。どちらがよいかという判断はつきかねるが、ともかく<sup>⑦</sup>日米でそういう違いがあることを知っておくのもよいだろう。

ところで、こうした耳学問は、単に学問の上ばかりではなく、さまざまな局面で利用される。例えば日本のことを知りたがっている米国人は、日本について書かれた本を読むより、まず身近な日本人にどんな質問するわけである。私も、周囲の米国人から細部にわたって日本のことを質問されたことがあった。質問されれば、答えなければならぬ。答えなければ、こちらも相手に向かって、それに似たことを質問できないからだ。<sup>⑧</sup>答えるには、どうしたらいいか。日本とはどういう国か、日本人とはどのような性格を持った国民か、自分で考えたり本を読んだりして、学ばなければならぬのである。教えるためには学ばなければならぬ。いいかえると、学ぶための方法の一つは、人に教えることにある、ともいえるのだ。

それはともかく、こうした経験をくり返す中で、日本という国の見えない特性、日本人特有の生活感情や思考法などについて私が発見したことは、ずいぶんあった。国際化したこれからの社会では、この耳学問が大いに重要な意味をもっているに違いない。

(広中平祐「生きること学ぶこと」による)

## 二 次の文章を読んで、あとの問いにそれぞれ答えなさい。(句読点など文章記号は、指示がない限り字数に数える。)

① 米国で耳学問が発達していることを示す例として、よく言われることだが、米国人は日本人と違って質問をする術(Ⅱ方法)がうまい、ということがあげられる。うまいのではなく、要するに、わからないことは何でも質問する習慣があるということにほかならない。わからないことは何でも質問するということで思い出すのは、コロンビア大学にいた頃の私の教え子だ。

その学生の姿を遠くから見かけたら、どんな教授でも避けて通るほど、会うたびに質問をする学生だった。大学内だけではなく、夜遅くても教授の自宅に電話をかけてきて、一時間余り質問攻めにするという風に、それは徹底していた。もともと体格はすば抜けていたが、コロンビア大学に入れるほどの学力がなかった学生だから(経歴が変わっているし、面接してみても馬力があるので入学させた学生だった)、質問は② 著にも棒にもかからないものがほとんどだった。私も、大学でも自宅への電話でも彼の旺盛な、しかしくだらない質問には幾度も③ 閉口させられた。

ところが入学してから二年ほど経つと、彼は、そんなくだらない質問ばかりしている学生ではなくなった。たまには④ 質問らしい質問をするようになったのである。そうして、その学生は四年生になって、ついにすばらしい論文を書き、それが学界一流の誌面に発表されるまでに成長したのである。彼はその後、私がハーバード大学に移る時に講師として同行し、以後、スタンフォード大学の教授にまでなっている。

⑤ この学生に典型的な例を見るように、米国では、質問して学ぶ、つまり耳から学ぶ「耳学問」が学問の一法としてまかり通っている。日本人はとかく「いい質問」と「くだらない質問」を分けたり、あるいは、本当は答えはわかっているのに自分の才能とか、発想とかをひけらかすために質問したりする傾向があるようだが、米国人にはそれが無い。いい質問とか、くだらない質問とかに頓着しないで、とにかくわからないことは何でも質問し、できれば質問することだけで学びつくしてやろうという姿勢が、米国人全般にあるのだ。

確かに一流大学の学生なら、この耳学問だけで、短期間にかかなりのレベルまで学ぶことができる。例えば三、四百ページの本に書かれていることを学ぼうとしている時、学生は教授のところへ行つて、「この本には何が書かれているのですか?」と、日本の大学では考えられないような質問をする。実に幼稚で、おおよっぱな質問であるが、質問された教授はそれに対して懸命になって説明する。するとその説明に対してまた質問を浴びせ、それを何時間かにわたってくり返しているうちに、その本のエキスの大概を学生はつかんでしま

4 次の①～⑥の文にある——線部を、漢字になおしなさい。

- ① 運動会は雨でエンキになった。                      ② 行政のカイカクをすすめる。  
④ 親コウコウする。    ⑤ 日本国ケンポウを守る。    ⑥ 二つのものからシュシヤせんたく選択する。

5 次の文の——線部a～fが、主語ならそれに対する述語を、述語ならそれに対する主語を、それぞれ一文節で抜き出しなさい。

勉強にあきてくると、a少年はきつと、そこへ出かけたのです。愛用の自転車にのって、かみ髪の毛を風にちらせて。

そこにはたいてい**b**いませんでした。おだやかな日には風が、のびた草をゆさぶって**c**みどりの波を。たたせ、光が、

ぬま沼を宝石のようにすきとおらせませす。雨の日には、そこいらじゆうが、すっかりかすんで、はいろ灰色に見えました。d少年が少女に

出会ったのは、春の終わりでした。草むらには、eタンポポが**f**いっぱいひらいて、気がはやい。花は、もう**たび**旅仕度を終えました。

一

次の各問いに答えなさい。

1 次の①～⑥の漢字の部首名をそれぞれ答えなさい。

- ① 完・安      ② 雑・難      ③ 術・街      ④ 原・厚      ⑤ 補・複      ⑥ 刊・割

2 次の①～⑥のそれぞれの空欄に適切な漢数字を入れて、四字熟語を完成させなさい。

- ① ( ) ( ) 転八倒うつぱたう      ② 千客 ( ) ( ) 来      ③ 一日 ( ) ( ) 秋いちにち      ④ ( ) ( ) 人十色  
⑤ 一石 ( ) ( ) 鳥      ⑥ 再三再 ( ) ( )

3 次の①～⑥の各文には、漢字のあやまりが一字ずつある。その漢字を抜き出して、正しい漢字を解答欄に書きなさい。

- ① 何をすればいいのか検当もつかない。      ② 意味進長な言い方をする。      ③ すばらしい成績をおさめる。  
④ 先生に呼ばれて職員室に行く。      ⑤ いつまでも決論が出ない。      ⑥ 勇気ある行動に関心する。



# 2025年度 入学試験

## 建 国 中 学 校

( 日 本 語 )

試験時間 50分

「はじめ」という合図があるまで、次の注意をよく読みなさい。

### 注 意

1. 「はじめ」の合図があるまで、開いてはいけません。
2. 問題は、全部で10ページあります。
3. 「はじめ」の合図で、この表紙と、問題用紙の中にはさんでいる解答用紙それぞれに、名前と受験番号を書きなさい。
4. 答えは、すべて解答用紙にかきなさい。
5. 印刷の文字が読みにくいときや、筆記用具などが机から落ちたときは、だまって手を上げて監督者に知らせてください。
6. 試験中は、話をしたり周囲を見回したりしてはいけません。
7. 「やめ」の合図で、すぐに筆記用具を置き、問題用紙を閉じて待ちなさい。
8. 問題用紙を閉じたあとは、問題用紙と解答用紙をさわってはいけません。

受 験 番 号	名 前

